

COMBi-CB 70E

COMBiLiFT

LIFTING INNOVATION

Des performances étonnantes, une excellente autonomie et une ergonomie inégalée s'associent à tous les avantages de la gamme Combi-CB pour faire du CB70E le chariot élévateur multidirectionnel le plus puissant et le plus compact à ce jour



COMBi-CB 70E

LA
MARCHE
AVANT

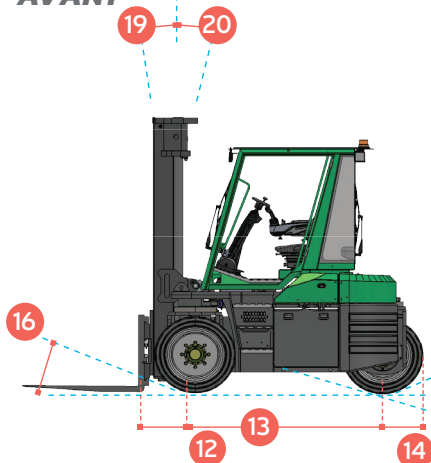

LA MARCHÉ
LATERALE

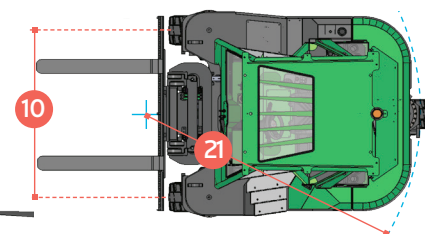
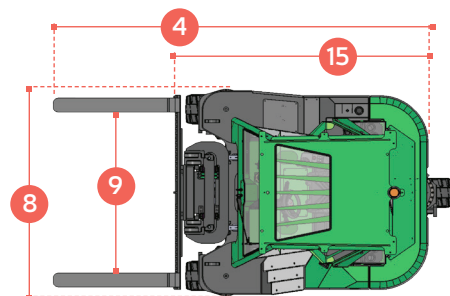
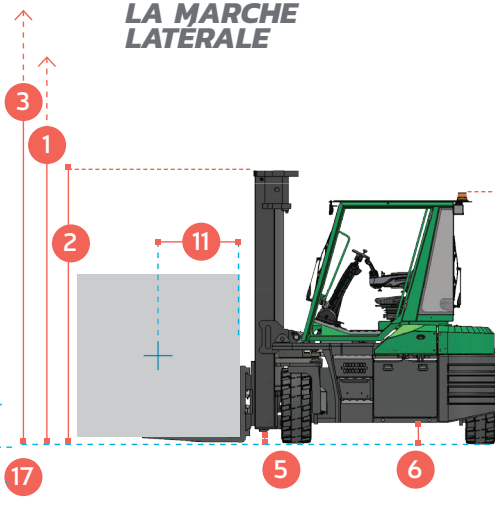

REF. DESCRIPTION

STD

1 a	Hauteur d'élévation	4000mm
1 b	Mât levée libre	0mm
2	Hauteur mât rentré	3050 mm
3	Hauteur mât développé	5180 mm
4	Longueur hors tout	3880 mm
5	Garde au sol sous le mât	140 mm
6	Garde au sol au centre de l'empattement	210 mm
7	Hauteur cabine hors tout	2650 mm
8	Largeur hors tout	2200 mm
9	Écartement des fourches	2090 mm
10	Voie avant	1804 mm
11	Centre de gravité de la charge	600 mm
12	Porte à faux avant	588 mm
13	Empattement	1936 mm
14	Porte à faux arrière	155 mm
15	Longueur sans fourches	2680 mm
16	Angle d'approche	25°
17	Angle de pente	28°
18	Angle de départ	28°
19	Inclinaison mât Avant	6°
20	Inclinaison mât Arrière	6°
21	Rayon de braquage	1520 mm
22	Déplacement latéral du mât	+/- 60 mm
A	Capacité nominale	7000 kg
B	Poids à vide	13000 kg
C	Vitesse de translation	16 km/h
D	Rampe admissible	10%
E	Capacité batterie	80 V / 1000 Ah
F	Moteur de traction électrique AC x 3	80 V / 7.5 kW
G	Moteur de traction électrique AC	80 V / 41kW
H	Dimension des fourches	150mm x 60mm x 1200mm
I	Pneus 355/50-20	D. 840mm / l. 315mm
J	Couleur standard	gris et vert
K	Siège à suspension	Grammer MSG 83/521

Siège à rotation intelligente

Le siège breveté du CB70E pivote automatiquement de 15° vers la gauche ou la droite en fonction du sens de marche sélectionné, maximisant ainsi la visibilité du conducteur et réduisant la fatigue lors des déplacements en marche arrière



Caractéristiques :

- Cabine ergonomique
- Fonctionnement multidirectionnel
- Alimenté par la technologie AC
- Suspension de cabine
- Position centrale de l'opérateur
- Batterie amovible
- Siège rotatif

Brevets :

DEMANDE DE BREVET EN COURS N° 2305983.5
 BREVET EUROPÉEN N° 2956350
 BREVET CHINOIS N° - 201480009365.9
 BREVET DES ÉTATS-UNIS - 9561943
 BREVET AUSTRALIEN N° - 2014217777
 DEMANDE DE BREVET BRÉSILIEN NO.
 BR112015020348-5
 BREVET CANADIEN N° 2901522
 BREVET INDIEN N° - 399494

COMBILIFT A UNE POLITIQUE DE DÉVELOPPEMENT CONTINU ET SE RÉSERVE LE DROIT DE MODIFIER LES SPÉCIFICATIONS SANS PRÉAVIS. LES SPÉCIFICATIONS ET/OU DIMENSIONS PEUVENT VARIER SELON LES PAYS.