

# COMBi-CS 2000 kg

## Gerbeur porte-à-faux

Équipé de notre timon multi-positions breveté, le Combi-CS offre un fonctionnement plus sûr, une visibilité maximale et peut travailler dans les plus petites allées d'exploitation.

# COMBiLiFT

LIFTING INNOVATION



**TIMON BREVETÉ  
MULTI-POSITIONS**



[combilift.com](http://combilift.com)

# COMBi-CS 2000 KG

## Gerbeur porte-à-faux

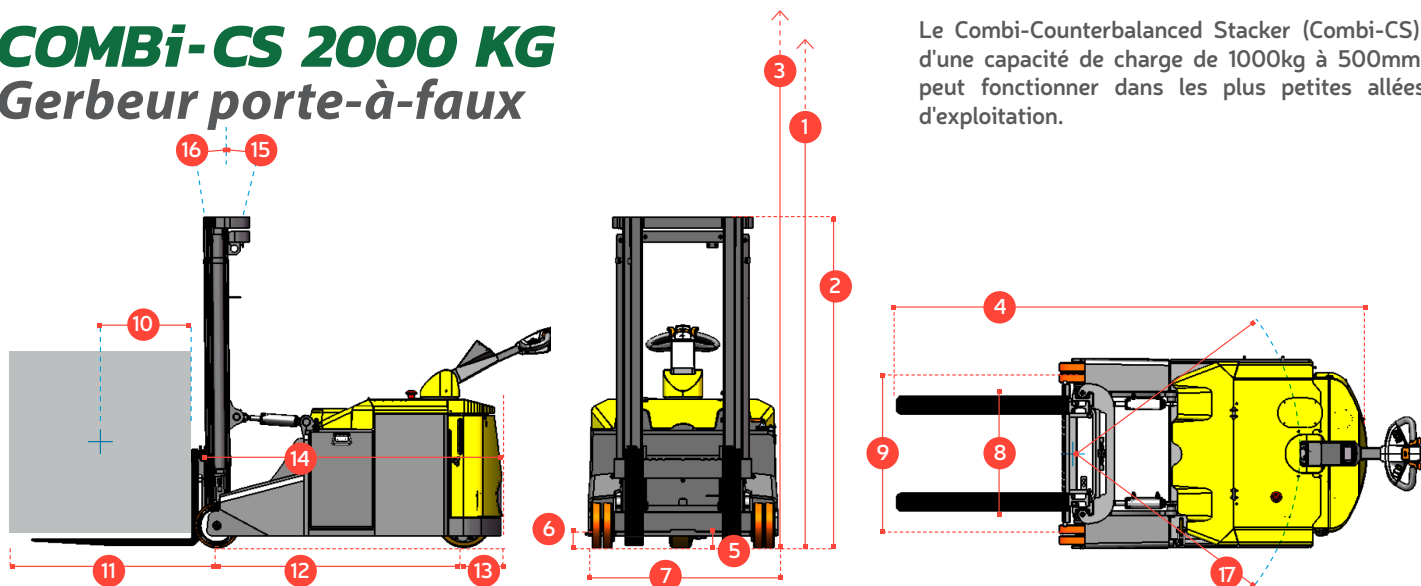

Le Combi-Counterbalanced Stacker (Combi-CS), d'une capacité de charge de 1000kg à 500mm, peut fonctionner dans les plus petites allées d'exploitation.

REF.	LA DESCRIPTION	Standard
1	Hauteur d'élévation	1700mm
2	Hauteur mât rentré	2350mm
3	Hauteur mât déployé	2350mm
4	Longueur hors tout	2820mm
5	Garde au sol sous le mât	80mm
6	Garde au sol au point le plus bas	65mm
7	Largeur hors tout	1060mm
8	Écartement des fourches	770mm
9	Voie avant	905mm
10	Centre de gravité de la charge	600mm
11	Porte à faux avant	1230mm
12	Empattement	1385mm
13	Porte à faux arrière	205mm
14	Longueur sans fourches	1750mm
15	Inclinaison avant des fourches	5°
16	Inclinaison arrière des fourches	2°
17	Rayon de braquage	1625mm
A	Capacité nominale	2000kg to 2500mm High
B	Poids à vide	2500kg/ 1959kg
C	Vitesse maximale	6km/h
D	Rampe admissible	5%
E	Capacité batterie	24V / 630Ah
F	Dimension des fourches	35mm x 100mm x 1070mm
G	Pneu avant (Polyurethane)	D. 250mm / Largeur 50mm
H	Pneu arrière (Vulkollan)	D. 315mm / Largeur 125mm
I	Couleurs standards	Jaune & Gris
J	Moteur traction électrique AC	24V / 4kW
K	Moteur pompe électrique AC	24V / 5kW

### UNE SÉCURITÉ SUPÉRIEURE GRÂCE AU TIMON MULTIPosition BREVETÉ DE COMBILIFT

Le timon peut être tourné vers la gauche ou la droite pour permettre à l'opérateur de rester sur le côté. Cela permet d'avoir une visibilité de la charge et des fourches tout en conservant le contrôle de la direction, ainsi qu'une meilleure prise en compte de l'environnement pour une sécurité globale accrue.

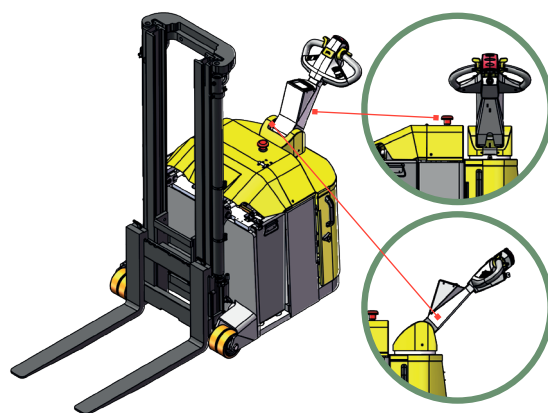

### ÉQUIPEMENT DE SÉRIE:

- Direction assistée
- Technologie moteur AC
- Traction arrière
- Timon multipositions breveté

### DISTRIBUÉ PAR:

COMBILIFT A UNE POLITIQUE DE DÉVELOPPEMENT CONTINU DE PRODUITS ET SE RÉSERVE LE DROIT DE MODIFIER LES SPÉCIFICATIONS SANS PRÉAVIS. LES SPÉCIFICATIONS ET / OU LES DIMENSIONS PEUVENT VARIER DE CELLES ILLUSTRÉES DANS CERTAINS PAYS.

#### Sans Combi-CS

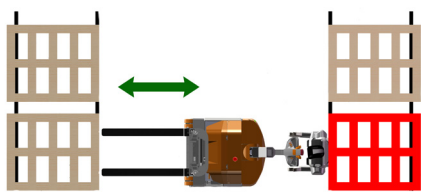

#### Avec Combi-CS

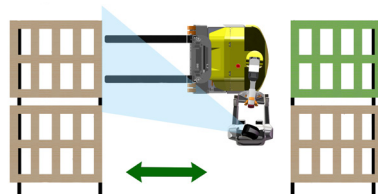

Debout sur le côté de du gerbeur, on élimine le risque d'être piégé ou écrasé tout en permettant au Combi-CS de fonctionner dans des allées très étroites.

Numéro de demande internationale. PCT/EP2012/067238